

# ENGINE ツーリング SYSTEM KIT



！ お取り扱い前に必ずお読みください。(裏面もお読みください)

本製品は次の作業を行う専用工具セットです。

エンジン ツーリング システム 12用【MR20001】

- 12(2.1cc)から28(4.6cc)エンジンに対応したフライホイールの取り外し
- 12(2.1cc)エンジンのスリーブの取り外し
- 12(2.1cc)エンジンのフロントベアリング及びリヤベアリングの取り外し、取り付け

エンジン ツーリング システム 21用【MR20002】

- 12(2.1cc)から28(4.6cc)エンジンに対応したフライホイールの取り外し
- 21(3.5cc)エンジンのスリーブの取り外し
- 21(3.5cc)エンジンのフロントベアリング及びリヤベアリングの取り外し、取り付け
- \* 作業前には必ずアルコール等でエンジンをきれいにして下さい。

本製品には次の構成部品が含まれています。

- ・ プーラーA : フライホイール取り外し用
- ・ プーラーB : スリーブ取り外し、リヤベアリング取り外し用
- ・ ツールA : フロントベアリング取り外し、フロントベアリング及びリヤベアリング取り付け用
- ・ ツールB : フロントベアリング取り外し、フロントベアリング及びリヤベアリング取り付け用
- ・ アダプターA : スリーブ取り外し用
- ・ アダプターB : フロントベアリング取り外し、フロントベアリング及びリヤベアリング取り付け用
- ・ アダプターC : フロントベアリング取り外し用

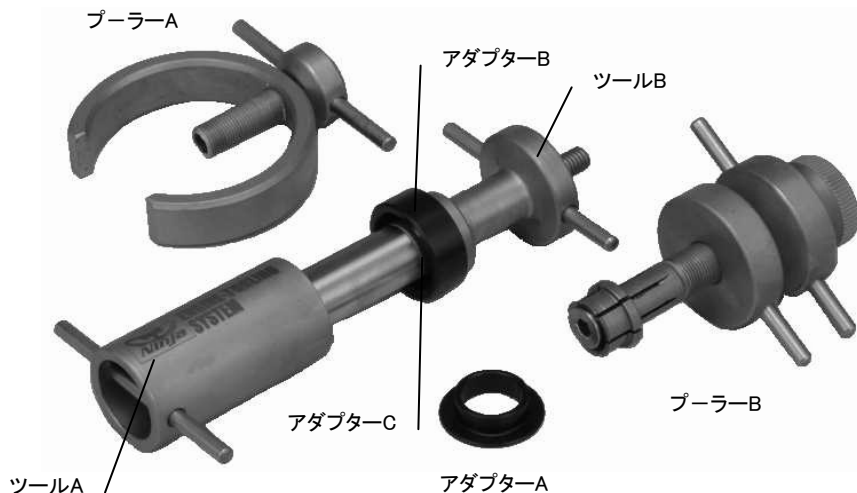

## フライホイールの取り外し方法

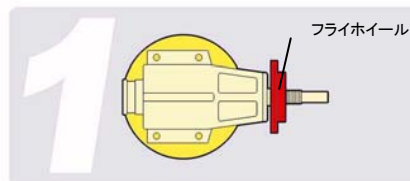

1、まず、エンジンナットを取り外した状態にして下さい。

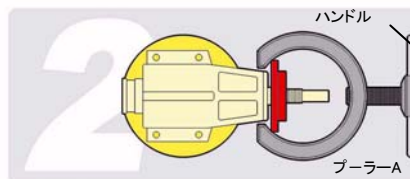

2、プーラーAのハンドルを十分に緩め、図のようにプーラーAとフライホイールを組み合わせて下さい。

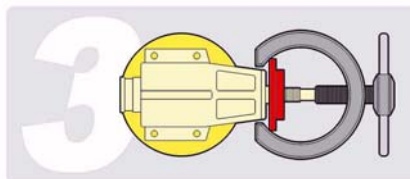

3、プーラーAの中心の凹部にクランクシャフトの先端が入るまでハンドルを締め込みます。次に、クランクケースとプーラーAをしっかり持ち、さらにハンドルを締め込むとフライホイールが外れます。

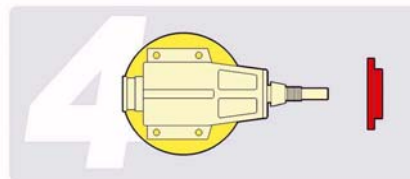

4、フライホイールの状態によっては多少締め込みに力が必要な場合があります。

## スリーブの取り外し方法

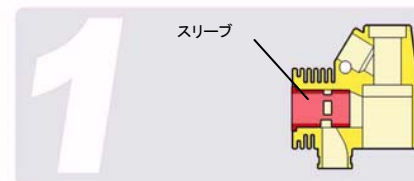

1、まず、クーリングヘッド、アンダーヘッド、ヘッドガasketを取り外した状態にして下さい。

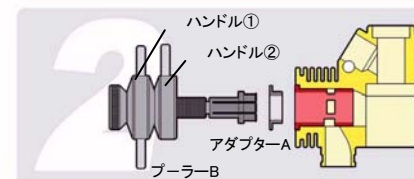

2、プーラーBのハンドル①、②を図の位置にセットし、アダプターA(向きに注意)を取り付けて下さい。次に、この状態のままスリーブに挿入して下さい。

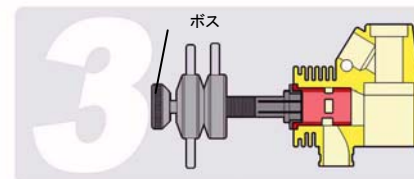

3、ハンドル①、②を持ち、プーラーBのボス部分を半時計周りに回すと、プーラーBの先端が開きスリーブに固定されます。この時、締め過ぎに注意して下さい。

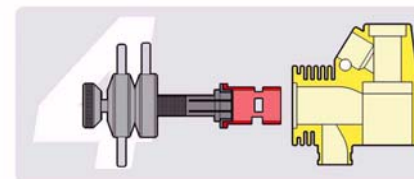

4、スリーブは大変デリケートです。こじらないようまっすぐに引き抜いて下さい。

## フロントベアリングの取り外し方法

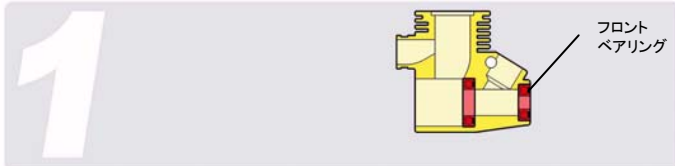

## リヤベアリングの取り外し方法

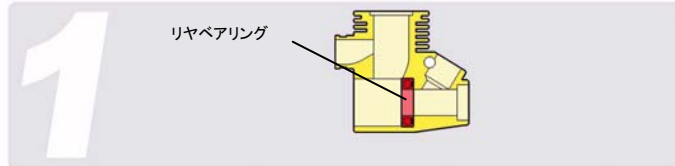

## ベアリングの取り付け方法



フロントベアリング及びリヤベアリングの取り外し、取り付け作業前には、ヒートガンやドライヤー等でクランクケースを暖めてから作業して下さい。この時、やけどしないよう手袋をはめて下さい。

1、クランクケースにはベアリングのみが取り付けられている状態にして下さい。

1、クランクケースにはベアリングのみが取り付けられている状態にして下さい。

1、ベアリングを挿入する前に、アルコール等で取り付け部分をきれいに洗浄して下さい。

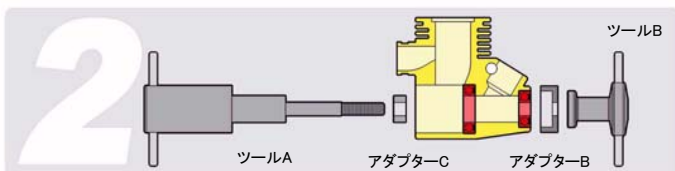

2、図のようにクランクケース後部側からツールA、アダプターCを挿入し、クランクケース前部側よりアダプターB(向きに注意)を入れ、ツールBを締め込みます。

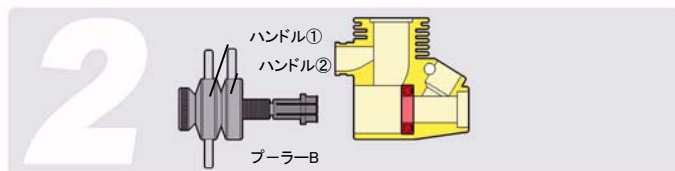

2、プーラーBのハンドル①、②を図の位置にセットし、プーラーBをリヤベアリングに奥までしっかりと挿入します。

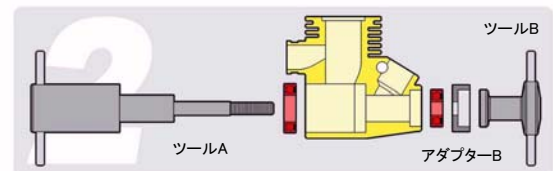

2、図のようにクランクケース後部側からツールA、リヤベアリングを挿入し、クランクケース前部側よりフロントベアリング、アダプターB(向きに注意)の順に入れ、ツールBを締め込みます。

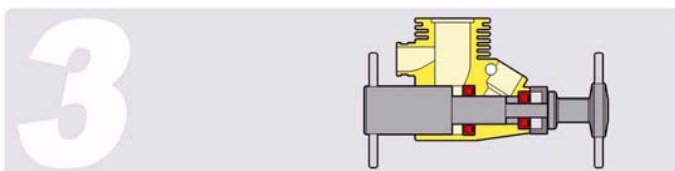

3、アダプターBとのガタがなくなるまでツールBを締め込みます。

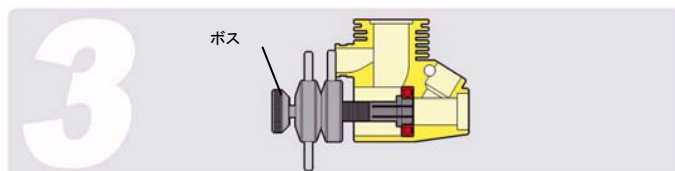

3、ハンドル①、②を持ち、プーラーBのボス部分を半時計回りに回すと、プーラーBの先端が開きスリーブに固定されます。

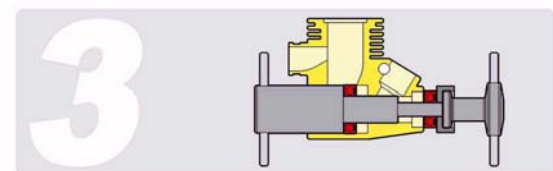

3、クランクケースとツールAをしっかり持ち、さらにツールBを締め込みます。多少締め込みには力が必要です。

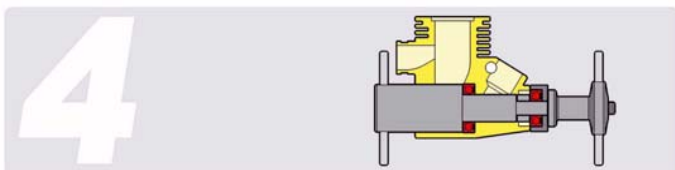

4、クランクケースとツールAをしっかり持ち、さらにツールBを締め込むとフロントベアリングが外れます。多少締め込みには力が必要です。

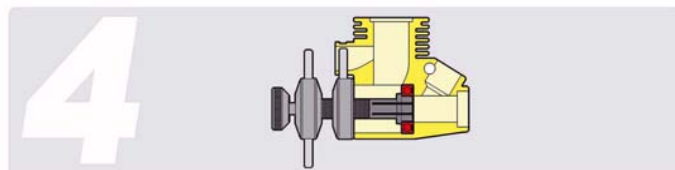

4、ハンドル①を半時計回りに回すと、ハンドル②がバックプレート取り付け面に当たります。さらに締め込むとリヤベアリングが外れます。多少締め込みには力が必要です。

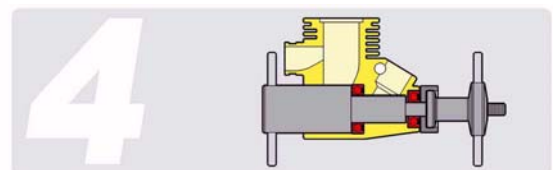

4、ツールBが回らなくなったら取り付け完了です。きちんと取り付けられているかどうか目視及び、クランクシャフトを取り付けて確認して下さい。

\* ここではフロントベアリングとリヤベアリングを同時に取り付けっていますが、片方ずつでも同様の方法で取り付けます。